

SÜRÜCÜ BAŞLICA PARAMETRE VE BAĞLANTI DETAYLARI (P)

MENÜ KULLANIMI PARAMETRE DEĞİŞTİRİLMESİ

- PARAMETRE sayfasına girmek için MODE basınız
- Sayıları değiştirmek için YUKARI AŞAĞI OKLARI(1) kullanınız.
- Değiştirilecek rakamları kaydırmak için SAĞA ÇİFT OK(2) tuşunu kullanınız
- P.... ile başlayan satır parametre numarasını belirtir.
- İstenilen parametre numarası yazıldıktan sonra ENTER ile parametreye girilir.
- Parametre istenilen ayara getirilir.
- ENTER ile yapılan ayar kaydedilir.
- Ekran sonraki parametreye kayar.
- ❖ Parametre ekranında P---- yerine C---- veya U---- görünüyorsa C0.0.01 / U0.0.01 yazın ENTER e basıp ayarı 0 yapın. P---- parametre ekranı gelecektir.

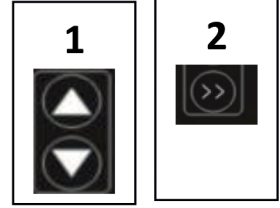

BAŞLICA AYAR PARAMETRELERİ

| FONKS | AYAR | TANIM | FONKS | AYAR | TANIM |
|---|-------------------------|--|---|--|--|
| P0.0.03 | 0 | LCD Üzerinden ve Otomatik Kontrol | P0.0.05 | değer | Ekran Max. Frekans Göstergesi |
| | 1 | PAKO Şalter İle Kontrol | P0.0.07 | değer | Max. Frekans Değeri |
| | | 2 | Uzaktan İletişim Modülü ile Kontrol | P0.0.08 | değer |
| | | | Önce 07 ayarından başlayarak 3 parametreyi de değiştiriniz. | | |
| | | | Maksimum çalışma frekansını düşürmek için, P0.0.08 parametresini düşürmeniz yeterli. | | |
| P0.0.04 | 02 | Potansiyometre ile frekans | | | |
| P5.0.19 | 19 | RESETLEME | P0.0.09 | değer | Minimum Çalışma Frekansı |
| P6.2.00 | 0 | Değişken Frekans Hız Modu | P0.0.10 | Düşük Frekans Çalışma Modu | |
| | 1 | CVT Modu | | 0 | Çalış |
| | 2 | MPPT Modu | | 1 | Dur |
| P6.2.03 | 70-95% | CVT Hedef Voltaj | | 2 | Sıfır Hızda Çalışma |
| P6.2.04 | değer | MPPT voltaj üst limit | P6.2.11 | voltaj | Uyku Voltajı Eşiği |
| P6.2.05 | değer | MPPT voltaj alt limit | P6.2.12 | voltaj | Uyku Kurtarma Voltajı |
| P6.2.46 | Motor Giriş Modu Seçimi | | P6.2.13 | saniye | Uyku Kapatma Bekleme Süresi |
| | 0 | Standart Motor için 3 Fazlı Giriş Modu | İstenilen değerler 3 parametreye girilir | | |
| | 1 | Standart Motor için 1 Fazlı Giriş Modu | P6.2.14 | değer | Düşük Frekans Koruma Algılama Frekansı |
| | | 2 | Modifiye Motorun 1 Fazlı Giriş Modu | P6.2.15 | saniye |
| | | P6.2.16 | saniye | Düşük Frekans Koruma Yeniden Başlatma Süresi | |
| | | | İstenilen değerler 3 parametreye girilir | | |
| P0.0.11 | saniye | Hızlanma Zamanı | P6.2.17 | değer | Boşta Çalışma Koruma Algılama Akımı |
| P0.0.12 | saniye | Yavaşlama Zamanı | P6.2.18 | saniye | Boşta Çalışma Koruma Algılama Süresi |
| P1.0.16 | 0 | Yavaşlayarak Durma | P6.2.19 | saniye | Boşta Çalışma Koruma Yeniden Başlatma Süresi |
| | 1 | Direk Durma | | | |
| P2.0.29 | 1 | T1 Röle Fonksiyonu | İstenilen değerler 3 parametreye girilir | | |
| | | Yol verildiğinde çıkış verir. | P6.2.20 | değer | Aşırı Akım Koruma Algılama Akımı |
| P2.0.29 | 4 | T1 Röle Fonksiyonu | P6.2.21 | saniye | Aşırı Akım Koruma Algılama Süresi |
| | | 50 Hz Ulaştığında çıkış verir. | P6.2.22 | saniye | Aşırı Akım Koruma Yeniden Başlatma Süresi |
| P0.0.14 | değer | Motor Gücü | İstenilen değerler 3 parametreye girilir | | |
| P0.0.15 | değer | Motor Frekansı | | | |
| P0.0.16 | değer | Motor Nominal Voltajı | | | |
| P0.0.17 | değer | Motor Nominal Akımı | | | |
| P0.0.18 | değer | Motor Dönüş Hızı | | | |
| Motor parametrelerini girmeniz tavsiye edilir | | | | | |
| | | | <ul style="list-style-type: none"> • Motor kapalı iken parametre ayarlarını değiştiriniz. • Sürücü fan çıkışlarının açık olmasına dikkat edin. • Şebeke ve panel ortak kullanım için panel yönüne ters akım olmaması için panel girişlerine DİYOT ve SOĞUTUCU bağlamanızı tavsiye ederiz. | | |

| Hata | Tanım | Detaylar | Hata Çözümü |
|-------|--------------------------|--|--|
| Err00 | Hata yok | | |
| Err01 | Sabit hızda aşırı akım | Frekans çevirici sabit hızda çalışırken çıkış akımı aşırı akım değerini aşıyor | <ul style="list-style-type: none"> ● Frekans çeviricinin çıkış devresinde kısa devre olup olmadığını kontrol edin; ● Giriş voltajının nispeten düşük olup olmadığını kontrol edin; ● Yükün deforme olup olmadığını kontrol edin; ● Parametre tanımlaması yapın veya düşük frekanslı tork kompanzasyonunu iyileştirin; ● Motorun veya frekans çeviricinin nominal gücünün yeterince büyük olup olmadığını kontrol edin; |
| Err02 | Hızlanmada aşırı akım | Frekans çevirici hızlandığında, çıkış akımı aşırı akımı aşar | <ul style="list-style-type: none"> ● Motorun ve hatlarının kısa devre, topraklanmış veya çok uzun olup olmadığını kontrol edin; ● Giriş voltajının nispeten düşük olup olmadığını kontrol edin; ● Hızlanma süresini geciktirin; ● Parametre tanımlaması yapın veya düşük frekanslı tork kompanzasyonunu iyileştirin veya V/F Eğrisini ayarlayın; ● Yükün deforme olup olmadığını kontrol edin; ● Hız izlemeyi mi yoksa motor stabil bir şekilde durduktan sonra mı başlatılacağını kontrol edin; ● Motorun veya frekans çeviricinin nominal gücünün yeterince büyük olup olmadığını kontrol edin; |
| Err03 | Yavaşlamada aşırı akım | Frekans çevirici yavaşladığında, çıkış akımı aşırı akımı aşar | <ul style="list-style-type: none"> ● Motorun ve hatlarının kısa devre, topraklanmış veya çok uzun olup olmadığını kontrol edin; ● Hareket parametresi tanımlaması; ● Yavaşlama süresini geciktirin; ● Giriş voltajının nispeten düşük olup olmadığını kontrol edin; ● Yükün deforme olup olmadığını kontrol edin; ● Ek fren ünitesi ve fren direnci takın; |
| Err04 | Sabit hızda aşırı voltaj | Frekans çevirici sabit hızda çalışırken ana devrenin DC gerilimi bu ayarlanan değeri aşıyor | <ul style="list-style-type: none"> ● Giriş voltajının çok yüksek olup olmadığını kontrol edin; ● Bara gerilimi ekranının normal olup olmadığını kontrol edin; ● Motorun çalışma sürecinde dış kuvvet tarafından sürüklenip sürüklenmediğini kontrol edin; |
| Err05 | Hızlanmada aşırı voltaj | Frekans çevirici sabit hızda çalışırken ana devrenin DC gerilimi bu ayarlanan değeri aşıyor. Tespit edilen aşırı voltaj değeri yukarıdaki ile aynıdır. | <ul style="list-style-type: none"> ● Giriş voltajının çok yüksek olup olmadığını kontrol edin; ● Bara gerilimi ekranının normal olup olmadığını kontrol edin; ● Yavaşlama süresini geciktirin; ● Motorun yavaşlama sürecinde harici bir kuvvetle çalışmak üzere sürüklenip sürüklenmediğini kontrol edin; ● Ek fren ünitesi ve fren direnci takın; |
| Err06 | Yavaşlamada aşırı voltaj | Frekans çevirici sabit hızda çalışırken ana devrenin DC gerilimi bu ayarlanan değeri aşıyor. Tespit edilen aşırı voltaj değeri yukarıdaki ile aynıdır. | <ul style="list-style-type: none"> ● Giriş voltajının çok yüksek olup olmadığını kontrol edin; ● Bara gerilimi ekranının normal olup olmadığını kontrol edin; ● Yavaşlama süresini geciktirin; ● Motorun yavaşlama sürecinde harici bir kuvvetle çalışmak üzere sürüklenip sürüklenmediğini kontrol edin; ● Ek fren ünitesi ve fren direnci takın; |
| Err07 | Modül hatası | Harici hata, otomatik modül korumasını tetikledi | <ul style="list-style-type: none"> ● Motorun bobin direncini kontrol edin; ● Motor izolasyonunu kontrol edin; ● Ters modül arızası nedeniyle hasar; |
| Err08 | Düşük voltaj | Ana devrede düşük voltaj, elektrik seviyesini kontrol edin | <ul style="list-style-type: none"> ● Besleme güç kontağı hatlarını iyi kontrol edin; ● Gelen voltajın ayarlanan aralık içinde olup olmadığını kontrol edin; ● Anlık kesinti olup olmadığını kontrol edin; ● Bara gerilimi ekranının normal olup olmadığını kontrol edin; ● Ayar köprüsü ve şarj direncinin normal olup olmadığını kontrol edin; |

| Hata | Tanım | Detaylar | Hata Çözümü |
|-------|--------------------------------------|--|--|
| Err09 | Frekans invertörü aşırı yüklü | Motor ve akım nominal yükü aşıyor | <ul style="list-style-type: none"> Motorun kilitli rotor koşullarında olup olmadığını veya motora gelen yükün azaltılması gerekip gerekmediğini kontrol edin; Frekans çeviriciyi daha büyük güçle değiştirin; |
| Err10 | Motor aşırı yüklenmesi | Motor ve akım nominal akımı aşıyor | <ul style="list-style-type: none"> P1.0.25 Motor referansı koruma parametresinin uygun olduğunu kontrol edin; Motorun kilitli rotor koşullarında olup olmadığını veya motora gelen yükün azaltılması gerekip gerekmediğini kontrol edin; Motorun anma akımını doğru şekilde önceden ayarlayın; Frekans çeviriciyi daha büyük güçle değiştirin; |
| Err11 | Eksik faz | Eksik faz veya dengesiz üç faz hatası | <ul style="list-style-type: none"> Ana devre voltajını, eksik faz veya dengesiz üç faz olup olmadığını kontrol edin; Bağlantı terminalinin gevşeyip gevşemediğini kontrol edin; Teknik destek isteyin; |
| Err12 | Çıkış Varsayılan Hatası | Çıkış Varsayılan Hatası veya 3-faz Dengesizlik Hatası | <ul style="list-style-type: none"> Çıkış devresinde çıkış varsayılan hatası veya 3-faz dengesizlik hatası olup olmadığını kontrol edin; Kablo terminallerinin gevşek olup olmadığını kontrol edin; Teknik destek isteyin; |
| Err13 | Harici Arıza | Harici Kontrol Devrelerinden kaynaklanan arıza | <ul style="list-style-type: none"> Harici arızanın sinyal giriş devresini kontrol edin; Çalıştırmayı resetle |
| Err14 | Anormal İletişim | Frekans invertörü ve diğer ekipmanların haberleşmesinde anormallik | <ul style="list-style-type: none"> Harici iletişim hatlarını kontrol edin; Üst bilgisayar normal çalışmıyor; İletişim parametresi ayarı doğru değil; İletişim protokolü tutarsız; |
| Err15 | Frekans çevirici Aşırı ısınma | Radyatör sıcaklığı \geq oh Algılama Değeri (sıcaklık anahtarından yaklaşık 80°C) | <ul style="list-style-type: none"> Fanın çalışma durumunu ve havalandırma durumunu kontrol edin; Çevre sıcaklığının çok yüksek olup olmadığını ve soğutma önlemlerinin alınması gerekip gerekmediğini kontrol edin; Termistör veya sıcaklık anahtarının hasarlı olup olmadığını kontrol edin; Radyatörün ve hava girişinin dışındaki kiri temizleyin |
| Err16 | Frekans İnverterinin Donanım Arızası | Aşırı akım veya aşırı voltaj olması durumunda frekans invertörü, donanım hatası olarak değerlendirilir | <ul style="list-style-type: none"> Aşırı akım ve aşırı voltaj hatası olarak ele alın; |
| Err17 | Motordan toprağa kısa devre | Motordan toprağa kısa devre | <ul style="list-style-type: none"> Frekans dönüştürücünün çıkış hattında veya motorunda topraklama kısa devresi olup olmadığını kontrol edin; |
| Err18 | Motor Tanımlama Hatası | Parametre tanımlaması yapılırken motorda arıza meydana gelir. | <ul style="list-style-type: none"> Motor parametresinin motorun isim plakasıyla uyumlu olup olmadığını kontrol edin; Frekans dönüştürücünün ve motorun ana kablosunun iyi bağlanıp bağlanmadığı kontrol edin; |
| Err19 | Motor Boşta | P6.1.19 yüksüz akımdan düşük çalışma akımı değerine ve P6.1.20 süresine bakın. | <ul style="list-style-type: none"> Yükün ayrılıp ayrılmadığını kontrol edin; P6.1.19 ve P6.1.20 Parametreleri tarafından ayarlanan değerler kontrol edin; |
| Err20 | PID Geri Besleme Kaybı | P4.0.18 değerinden ve P4.0.19 süresinden düşük PID geri besleme değeri değerine bakın | <ul style="list-style-type: none"> PID Geri Besleme Sinyalinin normal olup olmadığını kontrol edin; Parametre P4.0.18 ve P4.0.19 tarafından ayarlanan değerler gerçek çalışma koşullarını karşılayıp karşılamadığını kontrol edin; |

| Hata | Tanım | Detaylar | Hata Çözümü |
|-------|-----------------------------------|---|--|
| Err21 | Kullanıcı Tanımlı Hata 1 | Hata 1 Çok fonksiyonlu terminaller veya PLC Programlama Fonksiyonu ile kullanıcılar tarafından verilen sinyal | <ul style="list-style-type: none"> Kullanıcı Tanımlı Hata 1'in kaldırılıp kaldırılmadığını kontrol edin ve ardından sıfırlamadan sonra çalıştırın; |
| Err22 | Kullanıcı Tanımlı Hata 2 | Hata 2 Kullanıcı tarafından çok fonksiyonlu terminaller veya PLC Programlama Fonksiyonu ile verilen sinyal | <ul style="list-style-type: none"> Kullanıcı Tanımlı Hata 2'nin kaldırılıp kaldırılmadığını kontrol edin ve ardından sıfırlamadan sonra çalıştırın; |
| Err23 | Toplam Açılış Süresine Ulaşıldı | Frekans invertörünün toplam açılış zamanı varış P5.1.01 tarafından verilen süreye bakın | <ul style="list-style-type: none"> Kayıt bilgilerini silmek için parametre başlatma işlevini kullanın; |
| Err24 | Toplam Çalışma Süresine Ulaşıldı | Frekans invertörünün toplam açılış zamanı varış P5.1.00 tarafından verilen süreye bakın | <ul style="list-style-type: none"> Kayıt bilgilerini silmek için parametre başlatma işlevini kullanın; |
| Err25 | Enkoder Arızası | Frekans dönüştürücü, enkoderin verilerini tanımlayamıyor | <ul style="list-style-type: none"> Enkoder tipinin eşleşip eşleşmediğini kontrol edin; Enkoderin kablo bağlantısının doğru olup olmadığını kontrol edin; Enkoder veya PG kartının hasar görüp görmediğini kontrol edin; |
| Err26 | Parametre Okuma-Yazma Anormalliği | EEPROM Çipinin Hasarı | <ul style="list-style-type: none"> Ana kontrol panelini değiştirin; |
| Err27 | Motor Aşırı Isınması | Motorda aşırı sıcaklık tespiti | <ul style="list-style-type: none"> Motor sıcaklığının çok yüksek olup olmadığını kontrol edin; Sıcaklık sensörünün hasarlı olup olmadığını veya kablolarının gevşek olup olmadığını kontrol edin; |
| Err28 | Daha Büyük Hız Sapması | P6.1.23'ten büyük hız sapması değerine ve P6.1.24 süresine bakın | <ul style="list-style-type: none"> Enkoder parametrelerinin doğru ayarlanıp ayarlanmadığını kontrol edin; P6.123 ve P6.124'ün rasyonel olarak ayarlanıp ayarlanmadığını kontrol edin; Motor parametre tanımlamasının yapıp yapılmadığını kontrol edin; |
| Err29 | Motor Aşırı Hızı | P6.1.21 üzerindeki motor hızı değerine ve P6.1.22 süresine bakın | <ul style="list-style-type: none"> Enkoder parametrelerinin doğru ayarlanıp ayarlanmadığını kontrol edin; P6.1.21 ve P6.1.22'nin rasyonel olarak ayarlanıp ayarlanmadığını kontrol edin; Motor parametre tanımlamasının yapıp yapılmadığını kontrol edin; |
| Err30 | İlk Konum Hatası | Motor parametreleri ile gerçek parametreler arasında büyük sapma | <ul style="list-style-type: none"> Özellikle motorun nominal akımı için motor parametrelerinin doğru olup olmadığını kontrol edin; |
| Err31 | Akım Algılama Hatası | Akım algılamasından sonra devre hatası | <ul style="list-style-type: none"> Hall cihazının varsayılanları olup olmadığını kontrol edin; Sürücü panosu algılandıktan sonra devrede arıza olup olmadığını kontrol edin; Sürücü panosunda arıza olup olmadığını kontrol edin; |
| Err32 | Contactör | Kontaktör hatasından kaynaklanan sürücü panosunun anormal güç kaynağı | <ul style="list-style-type: none"> Kontaktörün normal olup olmadığını kontrol edin Sürücü panosunun güç kaynağının normal olup olmadığını kontrol edin; |

| Hata | Tanım | Detaylar | Hata Çözümü |
|-------|----------------------------------|---|---|
| Err33 | Akım Algılama Anormalliği | Akım algılamasından sonraki devre hatası, anormal akım algılama değerine yol açar | <ul style="list-style-type: none"> Hall cihazının varsayılanları olup olmadığını kontrol edin; Sürücü panosu algılandıktan sonra devrede arıza olup olmadığını kontrol edin; Sürücü panosunda arıza olup olmadığını kontrol edin; |
| Err34 | Hızlı Akım sınırlama Zaman Aşımı | Frekans invertörünün çalışma akımı, izin verilen akım sınırı süresini aşıyor | <ul style="list-style-type: none"> Yükün çok büyük olup olmadığını veya durup durmadığını kontrol edin; Frekans dönüştürücünün boyutunun çok küçük olup olmadığını kontrol edin; |
| Err35 | Çalışırken Motor Anahtarı | Frekans invertörünün çalışma sürecinde motor anahtarını gerçekleştirin | <ul style="list-style-type: none"> Frekans çevirici kapatıldıktan sonra motorun anahtar işlemini gerçekleştirin; |
| Err36 | Güç Arızası | Harici 24V güç kaynağı kısa devre veya Harici 24V güç kaynağının yükü çok büyük | <ul style="list-style-type: none"> Harici 24V güç kaynağının kısa devre olup olmadığını kontrol edin; Harici 24V güç kaynağının yükünü azaltın; |
| Err37 | Sürüş Güç Kaynağı Arızası | Model G250T4 ve üzeri için Sürüş Güç Kaynağı Arızası | Sürücü panosundaki sürüş güç kaynağının normal olup olmadığını kontrol edin; |
| Err38 | Çıkış kısa devresi | 3 faz çıkış fazlar arası kısa devre | Motor teli veya mot yalıtımını kontrol edin; |
| Err40 | Tampon Direnci | Bara hattı voltajı güçlü bir şekilde dalgalanıyor | Kontaktörün normal olup olmadığını kontrol edin; Gelen voltajın dalgalanmalarını kontrol edin; |
| Err60 | Uyku Fonksiyonu | | <ul style="list-style-type: none"> Pv su pompası çalışırken, güneş paneli tarafından sağlanan DC voltajı P6.2.11'den (uyku voltajı eşiği) düşük olduğunda frekans dönüştürücü uyku moduna girecek ve klavye uyarısı "Err60" gösterecektir; Güneş paneli DC gerilimi P6.2.12 (uyku kurtarma gerilimi) noktasına geri geldiğinde saymaya başlayacak ve P6.2.13 süresi (uyku kapatma bekleme süresi) tamamlandıktan sonra frekans dönüştürücü çalışmaya başlayacaktır |
| Err61 | Düşük Frekans Koruma Fonksiyonu | | <ul style="list-style-type: none"> Pv su pompası, çıkış frekansı P6.2.14'ten (düşük frekans koruma algılama frekansı) düşükse ve pv su pompası çalışırken P6.2.15 süresi (düşük frekans koruma algılama süresi) kadar sürerse, koruma bekleme durumuna girer ve klavye uyarısı "Err61" görüntüler. Koruma bekleme durumuna girildiğinde, P6.2.16 süresi (düşük frekans korumasının otomatik kurtarma süresi) tamamlandıktan sonra otomatik çalışmaya geri döner |
| Err62 | Boş Kuyu Koruma Fonksiyonu | | <ul style="list-style-type: none"> Pv su pompası, çıkış akımı P6.2.17'den (boş kuyu koruma algılama akımı) düşükse ve PV su pompası çalışıyor iken P6.2.18 (boş kuyu koruması algılama süresi) için son süreyse, koruma bekleme durumuna girecek ve klavye uyarısı "Err62" gösterecektir. Koruma bekleme durumuna girildiğinde, P6.2.19 periyodu (boş kuyu korumasının otomatik toparlanma periyodu) periyodu tamamlandıktan sonra otomatik çalışmaya geri dönecektir |

| Hata | Tanım | Detaylar |
|-------|---|---|
| Err63 | Aşırı Akım Koruma Fonksiyonu | <ul style="list-style-type: none">• Pv su pompası, çıkış akımı P6.2.20'den (aşırı akım koruma algılama akımı) büyükse ve pv su pompası çalışırken P6.2.21 (aşırı akım koruma algılama süresi) kadar sürerse, koruma bekleme durumuna girer ve klavye uyarısı Err63" görüntüler.• Koruma bekleme durumuna girildiğinde, p6.2.22 süresi (aşırı akım korumanın otomatik kurtarma süresi) tamamlandıktan sonra otomatik çalışmaya geri döner |
| Err64 | Min. Güç Koruma Fonksiyonu | <ul style="list-style-type: none">• Pv su pompası, çıkış gücü P6.2.23'ten (min. Güç koruma değeri) düşük olduğunda ve PV su pompası çalışıyor iken P6.2.24 (min. Güç koruma algılama süresi) için süre geçtiğinde, koruma bekleme durumuna girer ve klavye uyarısı "Err64" görüntüler.• Koruma bekleme durumuna girildiğinde, P6.2.25 periyodunda (minimum gücün otomatik kurtarma periyodu) tamamlandığında otomatik çalışmaya geri döner |
| Err65 | Tam Su Koruma Fonksiyonu | <ul style="list-style-type: none">• Tam su alarm seviyesi, su seviyesi üzerinde otomatik kontrolü gerçekleştirmek için terminal DI3 tarafından algılanır; P6.2.27 tam su koruma algılama zamanı, P6.2.28 tam su koruma çıkış zamanı |
| NOT | Err60 / Err61 / Err62 / Err63 / Err64 / Err65 | <ul style="list-style-type: none">• Alarm kurtarma modu P6.2.26: 0: otomatik kurtarma; 1: manuel kurtarma• 0 olarak seçilirse, otomatik alarmdan kurtarma ve arıza görüntüleme süresi boyunca operatör "stop" tuşuna basabilir;• 1 olarak seçilirse, operatör arıza uyarı ekranı sırasında manuel olarak temizlemek için "stop" tuşuna basar, kapatma işlemini gerçekleştirir. |

SOLAR POMPA SÜRÜCÜ (P) BAĞLANTI DETAYLARI

ENERJİ HATTI BAĞLANTI DETAYI

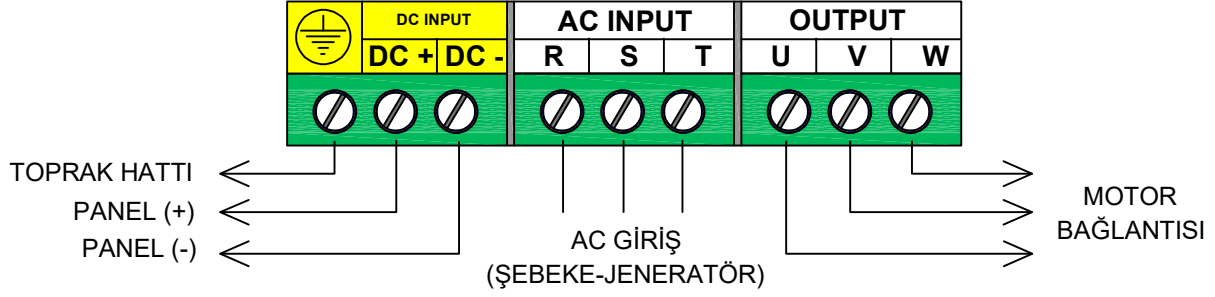

PAKO ŞALTER BAĞLANTI DETAYI -18.5 kw altı için-

PARAMETRE: P0.0.03 = 1

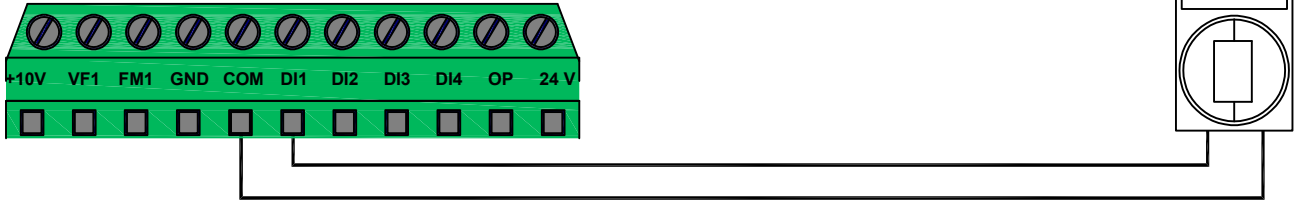

PAKO ŞALTER BAĞLANTI DETAYI -18.5 kw ve üzeri için-

PARAMETRE: P0.0.03 = 1

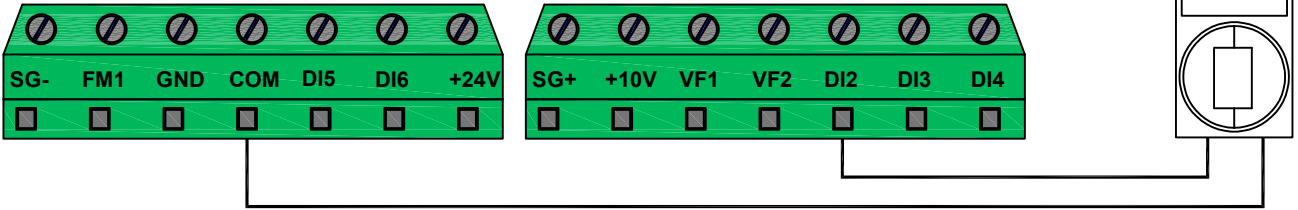

T1 RÖLE(LED&FAN) BAĞLANTI DETAYI

PARAMETRE: P2.0.29 = 1 (Sürücü çalıştırıldığında lamba ve fan çalışır.)

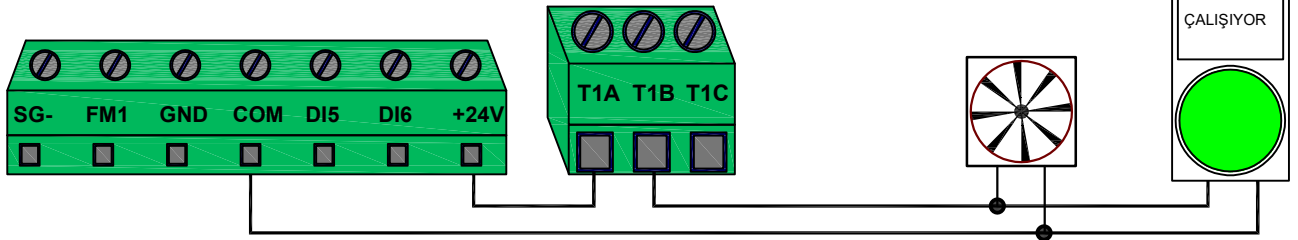

YÜKSEK SEVİYE ŞAMANDIRA (POMPAYI DURDUR) BAĞLANTI DETAYI

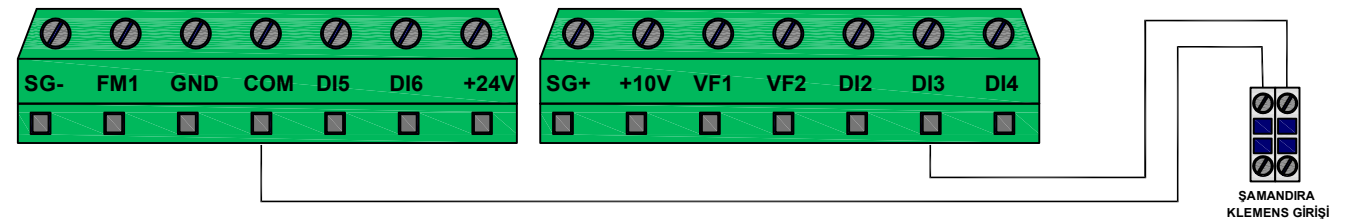

NOT: Düşük seviye şamandıra bağlantısı(2 kablolu) için seviye üstüne su dolunca motor çalışıyor seviye altına su düşünce durdur- pako şalter bağlantısını yapabilirsiniz.

SOLAR POMPA SÜRÜCÜ (P) BAĞLANTI DETAYLARI

3 ELEKTROTLU KUYU SIVI SEVİYE BAĞLANTI DETAYI -18.5 kw altı için-

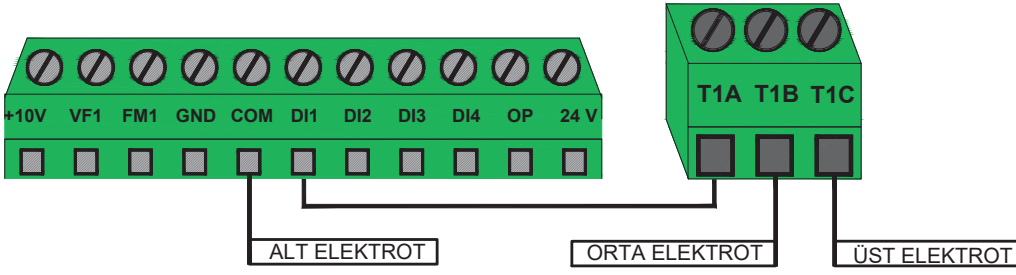

PARAMETRE AYARLARI
P0.0.03 = 1
P2.0.29 = 01

3 ELEKTROTLU KUYU SIVI SEVİYE BAĞLANTI DETAYI -18.5 kw ve üstü için-

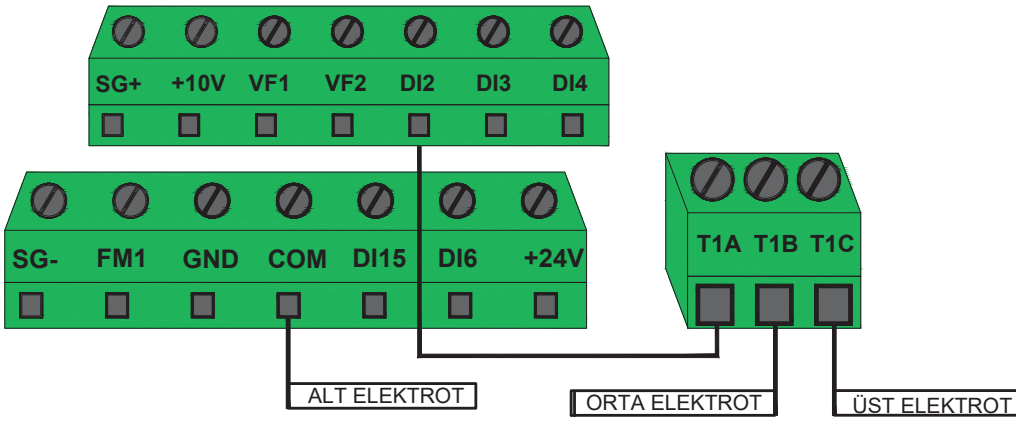

PARAMETRE AYARLARI
P0.0.03 = 1
P2.0.29 = 01

UZAKTAN KONTROL GT90 BAĞLANTI DETAYI -SADECE 18.5 kw ve üstü için-

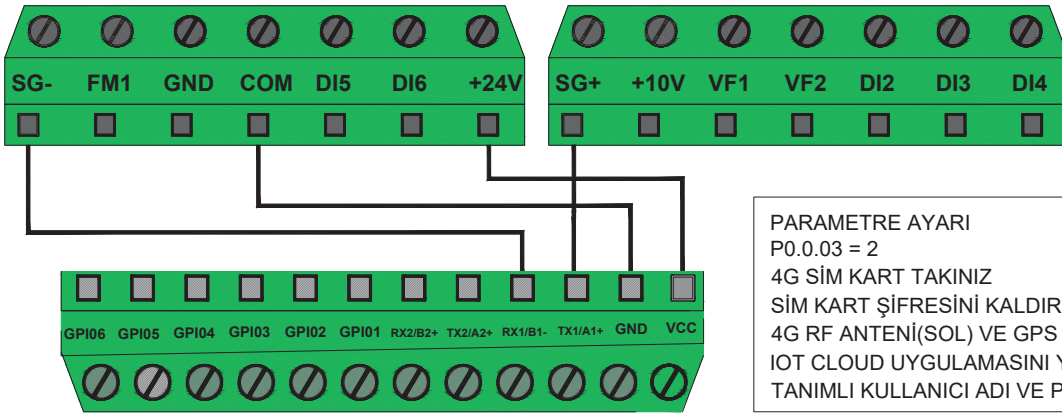

PARAMETRE AYARI
P0.0.03 = 2
4G SİM KART TAKINIZ
SİM KART ŞİFRESİNİ KALDIRINIZ
4G RF ANTENİ(SOL) VE GPS ANTENİ(SAĞ) TAKINIZ
IOT CLOUD UYGULAMASINI YÜKLEYİNİZ
TANIMLI KULLANICI ADI VE PAROLA İLE GİRİŞ YAPINIZ



DİYOT BAĞLANTISI



SÜRÜCÜ
SPD(+)
GİRİŞİNİ
BURAYA(1)
BAĞLAYINIZ

2 VE 3 NUMARALI GİRİŞLERİ
ŞÖNTLEYİP PANELLERDEN
GELEN (+) UCU BURAYA(3)
BAĞLAYINIZ





SÜRÜCÜ DATASHEET

MONOFAZE SÜRÜCÜLER

| MODEL | POWER | INPUT VOLTAGE | | | | | NOMINAL OUTPUT CURRENT (A) | Rated Input Current (A) |
|--------------------|---------------------|----------------------|----------------------|--|------------------------------|----------------------|----------------------------|-------------------------|
| | ADAPTER MOTOR (kWh) | DC INPUT VOLTAGE (V) | STARTING VOLTAGE (V) | RECOMMENDED DC INPUT VOLTAGE RANGE (V) | RECOMMENDED MPPT VOLTAGE (V) | AC INPUT VOLTAGE (V) | | |
| SOL-CDI-SPDG1R5SS2 | 1.5 | 200-400 | 150 | 200-400 | 330 | 220(±15%)(1PH) | 10 | 27.0 |
| SOL-CDI-SPDG2R2SS2 | 2.2 | 200-400 | 150 | 200-400 | 330 | 220(±15%)(1PH) | 14 | 29.4 |
| SOL-CDI-SPDG4R0SS2 | 4.0 | 200-400 | 150 | 200-400 | 330 | 220(±15%)(1PH) | 17 | 32.8 |
| SOL-CDI-SPDG2R2S2 | 2.2 | 200-400 | 150 | 200-400 | 330 | 220(±15%)(1PH) | 10 | 27.0 |
| SOL-CDI-SPDG4R0S2 | 4 | 200-400 | 150 | 200-400 | 330 | 220(±15%)(1PH) | 17 | 32.8 |

TRİFAZE SÜRÜCÜLER

| MODEL | POWER | INPUT VOLTAGE | | | | | NOMINAL OUTPUT CURRENT (A) | RATED INPUT CURRENT (A) |
|---------------------|---------------------|----------------------|----------------------|--|------------------------------|----------------------|----------------------------|-------------------------|
| | ADAPTER MOTOR (kWh) | DC INPUT VOLTAGE (V) | STARTING VOLTAGE (V) | RECOMMENDED DC INPUT VOLTAGE RANGE (V) | RECOMMENDED MPPT VOLTAGE (V) | AC INPUT VOLTAGE (V) | | |
| SOL-CDI-SPDG1R5T4 | 1.5 | 250-800 | 300 | 350-750 | 550 | 380(±15%)(3PH) | 4.5 | 5.0 |
| SOL-CDI-SPDG2R2T4 | 2.2 | 250-800 | 300 | 350-750 | 550 | 380(±15%)(3PH) | 6 | 6.8 |
| SOL-CDI-SPDG4R0T4 | 4.0 | 250-800 | 300 | 350-750 | 550 | 380(±15%)(3PH) | 9.5 | 10.5 |
| SOL-CDI-SPDG5R5T4 | 5.5 | 250-800 | 300 | 350-750 | 550 | 380(±15%)(3PH) | 13 | 15.5 |
| SOL-CDI-SPDG7R5T4 | 7.5 | 250-800 | 300 | 350-750 | 550 | 380(±15%)(3PH) | 17 | 20.5 |
| SOL-CDI-SPDG011T4 | 11.0 | 250-800 | 300 | 350-750 | 550 | 380(±15%)(3PH) | 25 | 26 |
| SOL-CDI-SPDG015T4 | 15.0 | 250-800 | 300 | 350-750 | 550 | 380(±15%)(3PH) | 32 | 35 |
| SOL-CDI-SPDG018.5T4 | 18.5 | 250-800 | 300 | 350-750 | 550 | 380(±15%)(3PH) | 37 | 38.5 |
| SOL-CDI-SPDG022T4 | 22.5 | 250-800 | 300 | 350-750 | 550 | 380(±15%)(3PH) | 45 | 46.5 |
| SOL-CDI-SPDG030T4 | 30.0 | 250-800 | 300 | 350-750 | 550 | 380(±15%)(3PH) | 60 | 62 |
| SOL-CDI-SPDG037T4 | 37.0 | 250-800 | 300 | 350-750 | 550 | 380(±15%)(3PH) | 75 | 76 |
| SOL-CDI-SPDG045T4 | 45.0 | 250-800 | 300 | 350-750 | 550 | 380(±15%)(3PH) | 90 | 92 |
| SOL-CDI-SPDG055T4 | 55.0 | 250-800 | 300 | 350-750 | 550 | 380(±15%)(3PH) | 110 | 113 |
| SOL-CDI-SPDG075T4 | 75.0 | 250-800 | 300 | 350-750 | 550 | 380(±15%)(3PH) | 152 | 157 |
| SOL-CDI-SPDG090T4 | 90.0 | 250-800 | 300 | 350-750 | 550 | 380(±15%)(3PH) | 176 | 180 |
| SOL-CDI-SPDG110T4 | 110.0 | 250-800 | 300 | 350-750 | 550 | 380(±15%)(3PH) | 210 | 214 |
| SOL-CDI-SPDG132T4 | 132.0 | 250-800 | 300 | 350-750 | 550 | 380(±15%)(3PH) | 253 | 256 |
| SOL-CDI-SPDG160T4 | 160.0 | 250-800 | 300 | 350-750 | 550 | 380(±15%)(3PH) | 300 | 305 |